

WE系列

宽幅型滚珠线性滑轨

2-3-13 WE 系列直线导轨尺寸表

(1) WEH-CA **WEH17CA**
WEH21CA

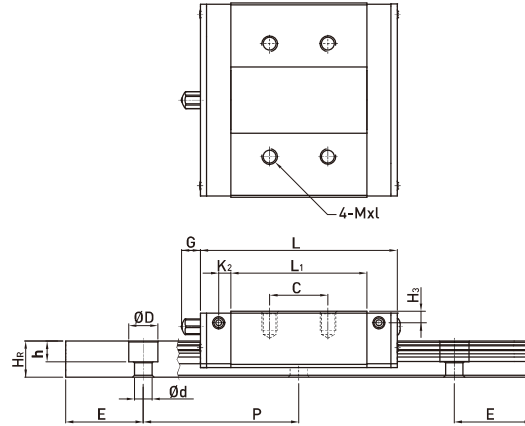
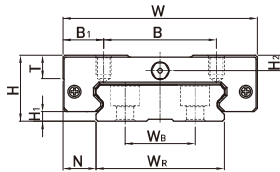

WEH27CA
WEH35CA
WEH50CA

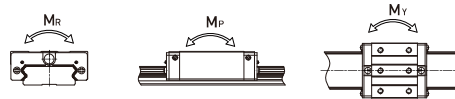
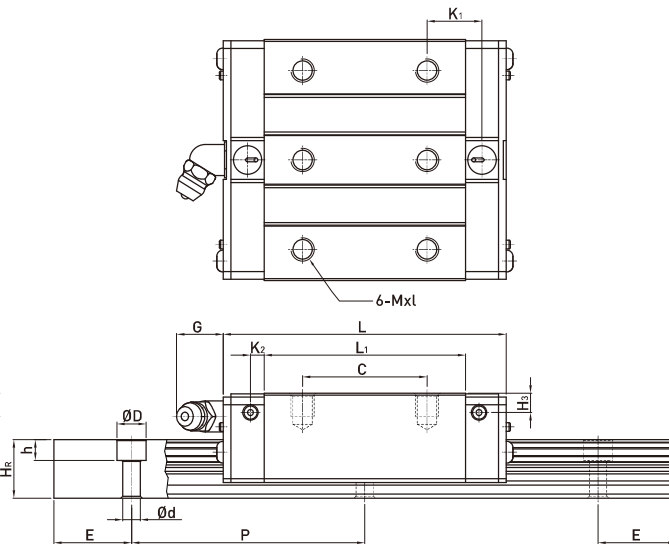
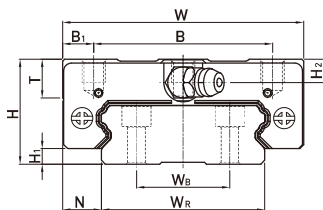

型号	组件尺寸 (mm)			滑块尺寸 (mm)											导轨尺寸 (mm)					导轨的固定螺栓尺寸 (mm)	基本动额定负荷 C (kN)	基本静额定负荷 C ₀ (kN)	容许静力矩			重量						
	H	H ₁	N	W	B	B ₁	C	L ₁	L	K ₁	K ₂	G	Mxl	T	H ₂	H ₃	W _R	W _B	H _R				D	h	d	P	E	M _R	M _P	M _Y	滑块	导轨
	mm	mm	mm	mm	mm	mm	mm	mm	mm	mm	mm	mm	mm	mm	mm	mm	mm	mm	mm	mm	mm	mm	mm	mm	mm	kN-m	kN-m	kN-m	kg	kg/m		
WEH17CA	17	2.5	8.5	50	29	10.5	15	35	50.6	-	3.1	4.9	M4x5	6	4	3	33	18	9.3	7.5	5.3	4.5	40	15	M4x12	5.23	9.64	0.15	0.062	0.062	0.12	2.2
WEH21CA	21	3	8.5	54	31	11.5	19	41.7	59	14.68	3.65	12	M5x6	8	4.5	4.2	37	22	11	7.5	5.3	4.5	50	15	M4x12	7.21	13.7	0.23	0.10	0.10	0.20	3.0
WEH27CA	27	4	10	62	46	8	32	51.8	72.8	14.15	3.5	12	M6x6	10	6	5	42	24	15	7.5	5.3	4.5	60	20	M4x16	12.4	21.6	0.42	0.17	0.17	0.35	4.7
WEH35CA	35	4	15.5	100	76	12	50	77.6	102.6	18.35	5.25	12	M8x8	13	8	6.5	69	40	19	11	9	7	80	20	M6x20	29.8	49.4	1.48	0.67	0.67	1.1	9.7
WEH50CA	50	7.5	20	130	100	15	65	112	140	28.05	6	12.9	M10x15	19.5	12	10.5	90	60	24	14	12	9	80	20	M8x25	61.52	97.1	4.03	1.96	1.96	3.16	15.5

注：1 kgf = 9.81 N

(2) WEW-CC

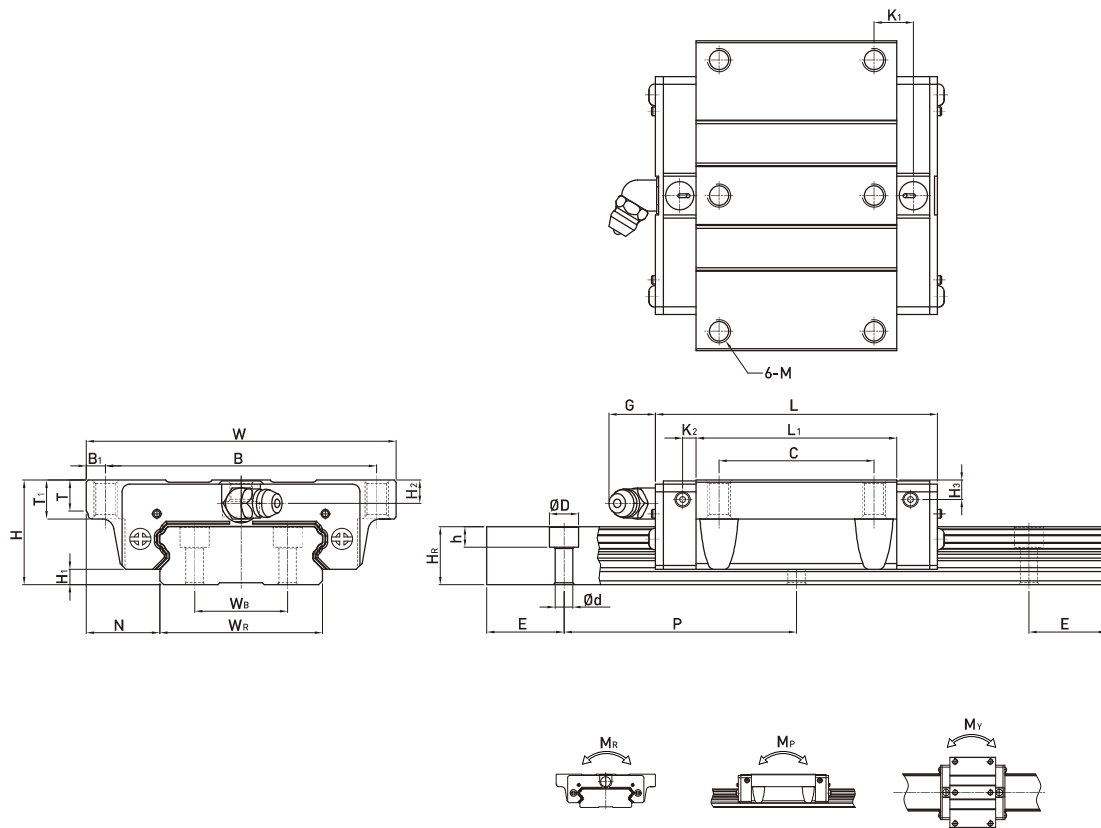

型号	组件尺寸 (mm)			滑块尺寸 (mm)													导轨尺寸 (mm)					导轨的固定螺栓尺寸 (mm)	基本动额定负荷 C (kN)	基本静额定负荷 C ₀ (kN)	容许静力矩			重量					
	H	H ₁	N	W	B	B ₁	C	L ₁	L	K ₁	K ₂	G	M	T	T ₁	H ₂	H ₃	W _R	W _B	H _R	D				h	d	P	E	M _R	M _P	M _Y	滑块	导轨
	kg	kg	kg	kg	kg	kg	kg	kg	kg	kg	kg	kg	kg	kg	kg	kg	kg	kg	kg	kg	kg	kg	kg	kg	kg	kg	kg	kg	kg	kg	kg		
WEW17CC	17	2.5	13.5	60	53	3.5	26	35	50.6	-	3.1	4.9	M4	5.3	6	4	3	33	18	9.3	7.5	5.3	4.5	40	15	M4x12	5.23	9.64	0.15	0.062	0.062	0.13	2.2
WEW21CC	21	3	15.5	68	60	4	29	41.7	59	9.68	3.65	12	M5	7.3	8	4.5	4.2	37	22	11	7.5	5.3	4.5	50	15	M4x12	7.21	13.7	0.23	0.10	0.10	0.23	3.0
WEW27CC	27	4	19	80	70	5	40	51.8	72.8	10.15	3.5	12	M6	8	10	6	5	42	24	15	7.5	5.3	4.5	60	20	M4x16	12.4	21.6	0.42	0.17	0.17	0.43	4.7
WEW35CC	35	4	25.5	120	107	6.5	60	77.6	102.6	13.35	5.25	12	M8	11.2	14	8	6.5	69	40	19	11	9	7	80	20	M6x20	29.8	49.4	1.48	0.67	0.67	1.26	9.7
WEW50CC	50	7.5	36	162	144	9	80	112	140	20.55	6	12.9	M10	14	18	12	10.5	90	60	24	14	12	9	80	20	M8x25	61.52	97.1	4.03	1.96	1.96	3.71	15.5

注：1 kgf = 9.81 N

WE系列

宽幅型滚珠线性滑轨

(3) WER-T下锁式导轨尺寸表

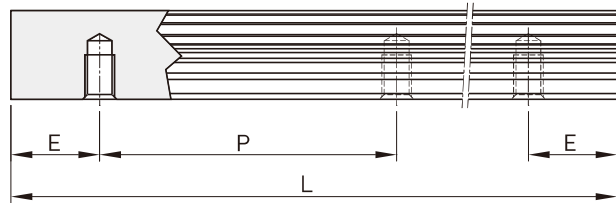
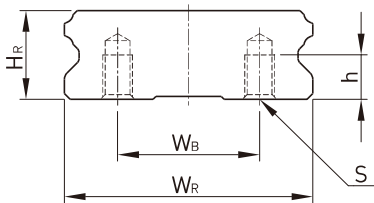

型号	导轨尺寸 (mm)							重量 (kg/m)
	W_R	W_B	H_R	S	h	P	E	
WER17T	33	18	9.3	M4 x 0.7P	6	40	15	2.3
WER21T	37	22	11	M4 x 0.7P	7	50	15	3.1
WER27T	42	24	15	M5 x 0.8P	7.5	60	20	4.8
WER35T	69	40	19	M6 x 1P	12	80	20	9.9
WER50T	90	60	24	M8 x 1.25P	15	80	20	15.9

2-4 MG系列—微型滚珠直线导轨

2-4-1 MGN系列微型直线导轨之特点

1. 体积小、轻量化，特别适合小型化设备使用。
2. 采用哥德型四点接触设计，可承受各方向负荷，具备刚性强，精度高等特性。
3. 有钢珠保持器设计之规格，在精度允许下具备互换性。

2-4-2 MGN系列本体结构

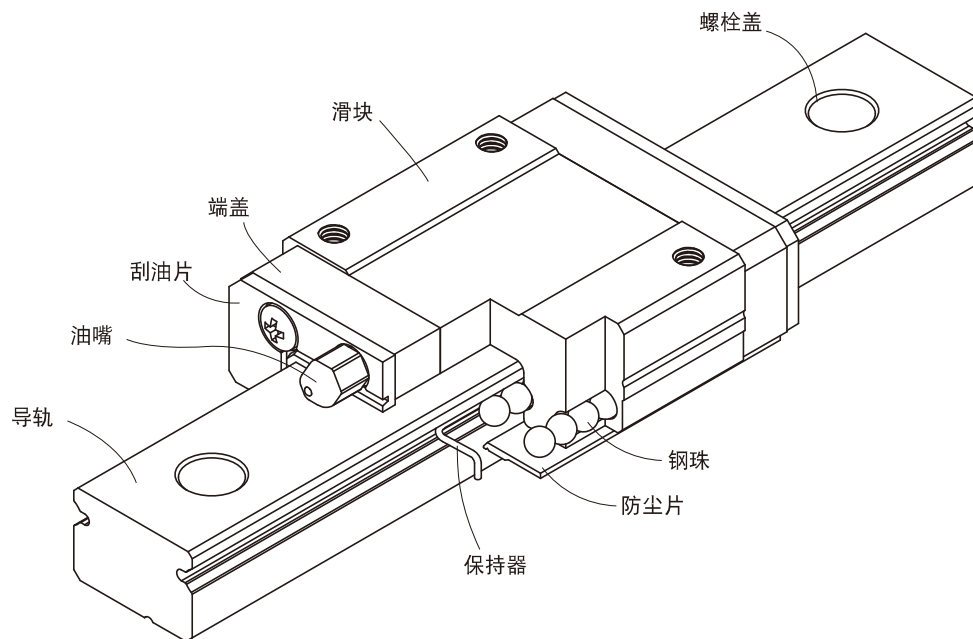

- 滚动循环系统：滑块、导轨、端盖、钢珠、保持器(3规格例外)
- 润滑系统：MGN15端盖侧附有油嘴，提供客户注油，而MGN7、9、12则于端盖侧预留注油孔，可将油或油脂打入滑块内部以润滑。
- 防尘系统：刮油片(3规格选配)、防尘片(9,12,15规格选配)、螺栓盖(12,15规格)。

MG系列

微型滚珠线性滑轨

2-4-3 MGW微型宽幅直线导轨之特点

1. 加宽导轨之设计大幅提升力矩负荷能力，可单轴使用。
2. 采用哥德型四点接触设计，可承受各方向负荷，具备刚性强，精度高等特性。
3. 有钢珠保持器设计之规格，在精度允许下具备互换性。

2-4-4 MGW系列本体结构

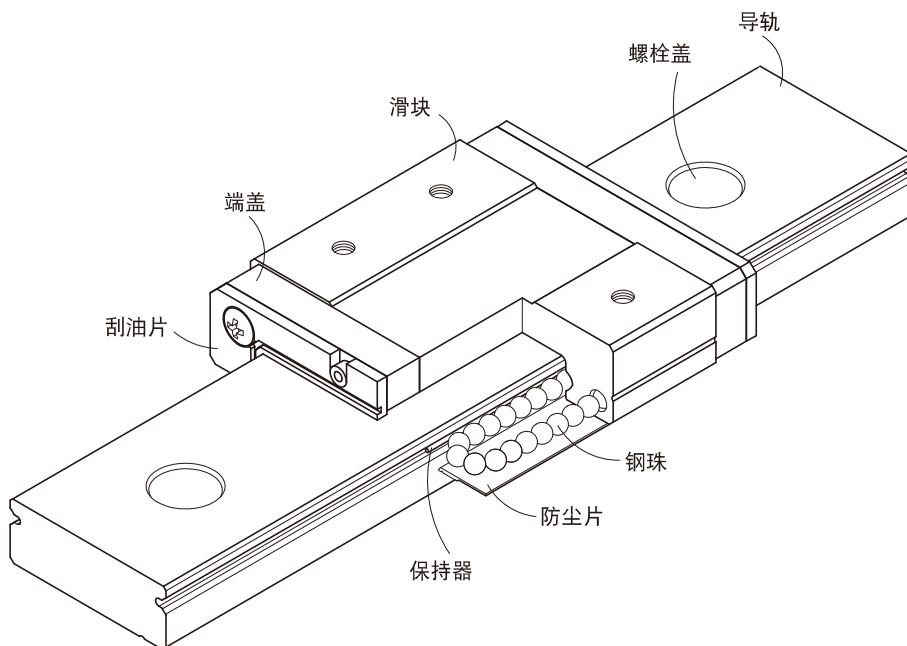

- 滚动循环系统：滑块、导轨、端盖、钢珠、保持器
- 润滑系统：MGW14,15端盖附有油嘴，提供客户注油，而MGW3、7、9、12则于端盖侧预留注油孔，可将油或油脂打入滑块内部以润滑。
- 防尘系统：刮油片、防尘片(9,12,14,15规格选配)、螺栓盖(12,14,15规格)。

2-4-5 MGN-0系列微型直线导轨之特点

1. 体积小、轻量化，滑块主体的一部份采用了树脂材料，重量减少约20%。
2. 采用哥德型四点接触设计，可承受各方向负荷，具备刚性强，精度高等特性。
3. 有钢珠保持器设计，在精度允许下具备互换性。
4. 模组化的回流系统设计

2-4-6 MGN-0系列本体结构

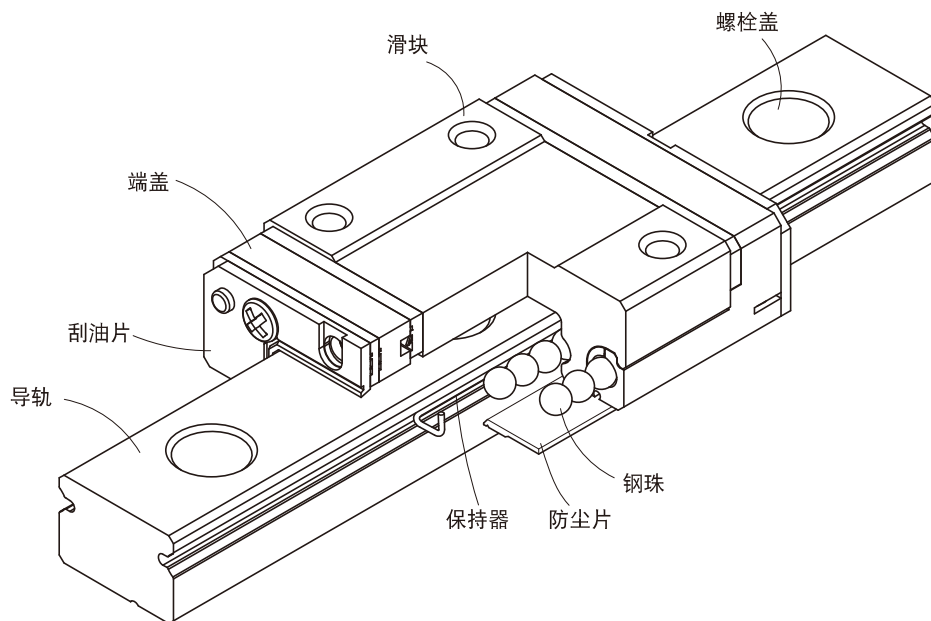

- 滚动循环系统：滑块、导轨、端盖、钢珠、保持器
- 润滑系统：MGN15-0端盖侧附有油嘴，提供客户注油，而MGN5-0, MGN7-0, MGN9-0, MGN12-0则于端盖侧预留注油孔，可将油或油脂打入滑块内部以润滑。
- 防尘系统：刮油片、防尘片（9,12,15规格选配）、螺栓盖（12,15规格）

MG系列

微型滚珠线性滑轨

2-4-7 MGW-0微型宽幅直线导轨之特点

1. 加宽导轨之设计大幅提升力矩负荷能力，可单轴使用。
2. 哥德型四点接触设计，可承受各种方向之负荷并具有高刚性之特点。
3. 滑块装有微型保持钢丝，取下滑块钢珠也不会脱落。
4. 模组化回流系统设计，采用树脂材料，重量减少约20%。

2-4-8 MGW-0系列本体结构

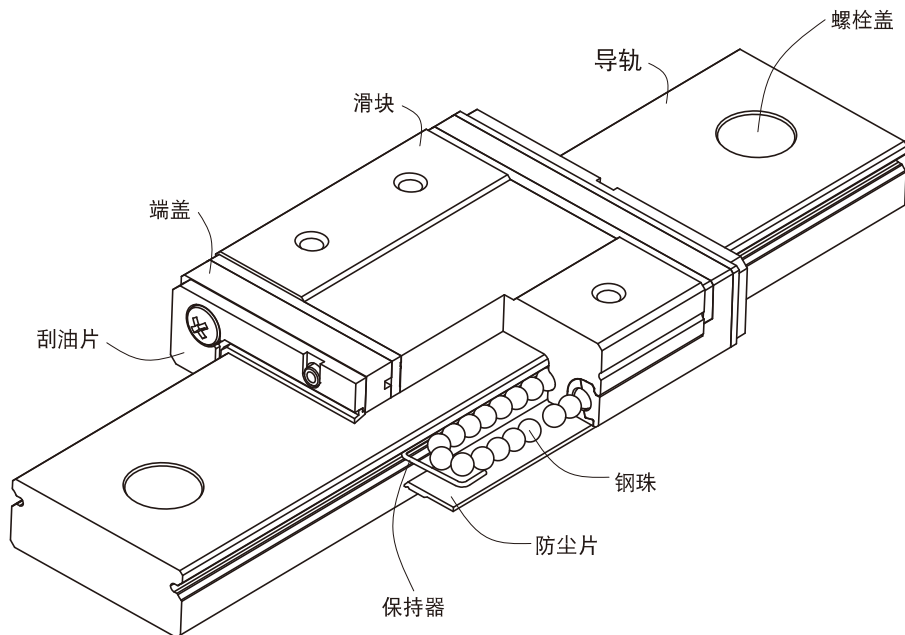

- 滚动循环系统：滑块、导轨、端盖、钢珠、保持器
- 润滑系统：MGW15-0端盖侧附有油嘴，提供客户注油，而MGW5-0, MGW7-0, MGW9-0, MGW12-0则于端盖侧预留注油孔，可将油或油脂打入滑块内部以润滑。
- 防尘系统：刮油片、防尘片（9,12,15规格选配）、螺栓盖（12,15规格）

2-4-9 应用范围

MGN/MGW系列应用范围包括:半导体制造设备、印刷电路板IC组装设备、医疗设备、机器手臂、精密量测仪器、办公室自动化设备、其它小型直线滑动装置。

2-4-10 产品规格型号

非互换性型及互换性型两种直线导轨，两者规格尺寸相同，主要差异点在于互换性型之滑块、导轨可单出互换使用，较便利，但其组合精度无法达到非互换性型之精度需求，不过由于HIWIN在制造上有良好的尺寸控制及严格的品质要求，互换性型之组合精度目前已达到一定的水准，对不需配对安装直线导轨的客户而言，是一项很好的选择。产品型号主要标明系列、尺寸、型式、精度等级、预压等规格要求，以利订货时双方对产品的确认。

(1) 非互换性直线导轨产品型号

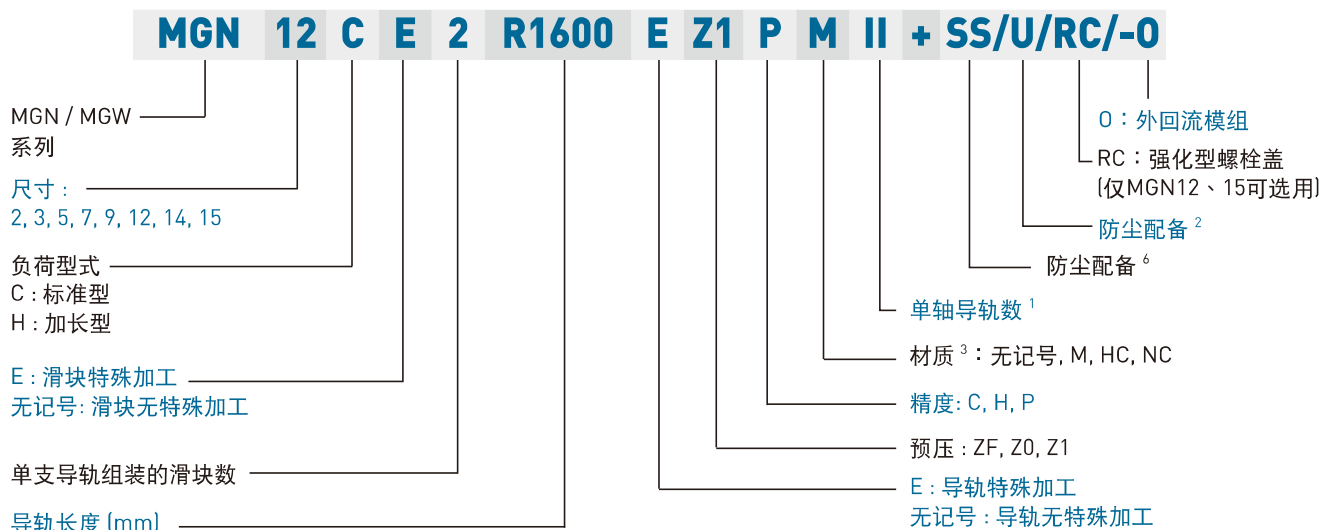

- 注：1. 单轴导轨数若只使用一支导轨则不写，两支标记为II，三支标记为III，以此类推。
2. MGN及MGW规格9,12,14,15可选用防尘片。
3. 无记号：一般钢材材质
M: 不锈钢材质
HC: 一般钢材+镀硬铬
NC: 一般钢材+hicoating处理
4. MG5仅有外回流模组设计
5. MGW2、MG3及MGW14无外回流设计模组
6. MGN3防尘配件中无标记为防尘标准不含刮油片，防尘配备为含刮油片。

(2) 互换性直线导轨产品型号

○ 单出滑块产品型号

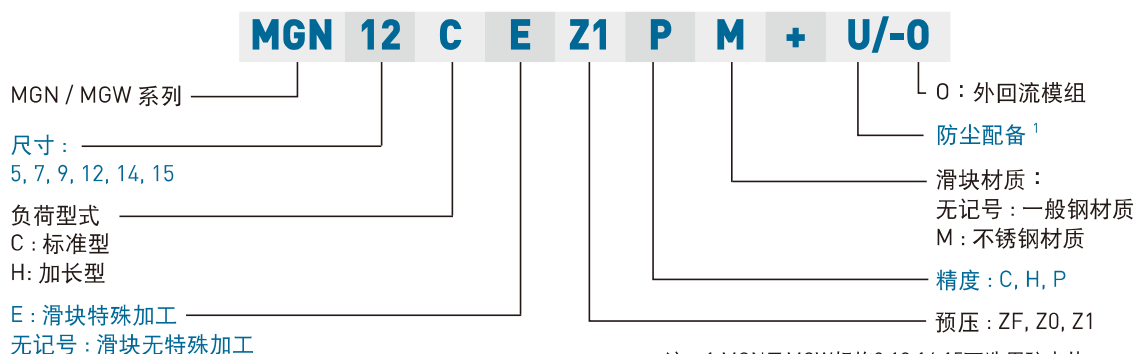

- 注：1. MGN及MGW规格9,12,14,15可选用防尘片。
2. MG5仅有外回流模组设计
3. MG2、MG3无提供单出选项
4. MGW14无外回流模组设计。

○ 单出导轨产品型号

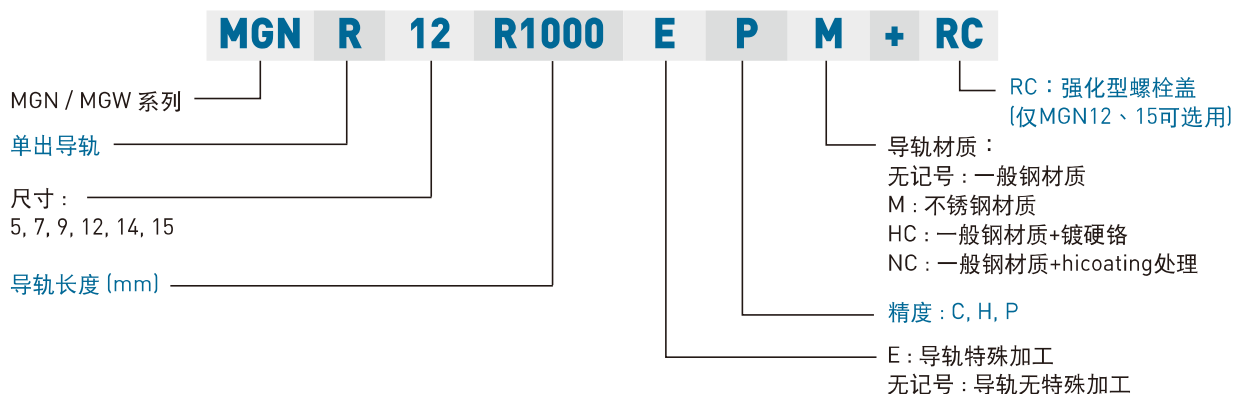

MG系列

微型滚珠线性滑轨

2-4-11 MG系列型式

(1) 滑块型式

HIWIN提供标准型及宽幅型两种直线导轨，方便客户选型使用。

表格2-4-1 滑块型式

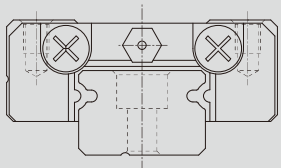
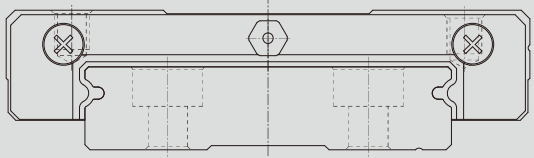
型式	规格	形状	高度尺寸	导轨长度	应用设备
			(mm)	(mm)	
标准型	MGN-C MGN-H		4	30	<ul style="list-style-type: none"> ○ 印表机 ○ 机器手臂 ○ 电子仪器设备 ○ 半导体设备
			↓	↓	
			16	2000	
宽幅型	MGW-C MGW-H		4	40	
			↓	↓	
			16	2000	

(2) 导轨型式

HIWIN提供标准上锁式螺栓孔/下锁式螺丝孔导轨，方便客户安装使用。

表格2-4-2 导轨型式

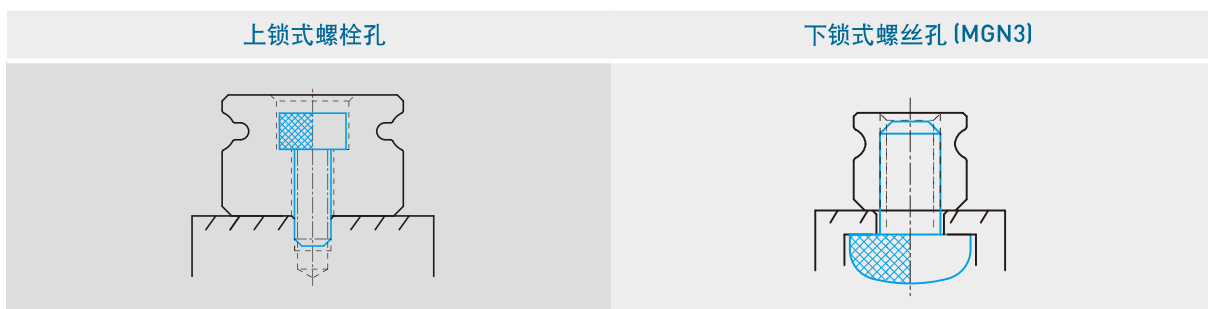

2-4-12 精度等级

MGN及MGW系列小型导轨的精度，分为普通、高、精密级共三级，客户可依设备精度需求选用适合精度。

(1) 非互换性直线导轨精度

组合高度H量测是以滑块上部基准面中心位置为准，组合宽度N量测是以滑块侧边基准面中心位置为准。

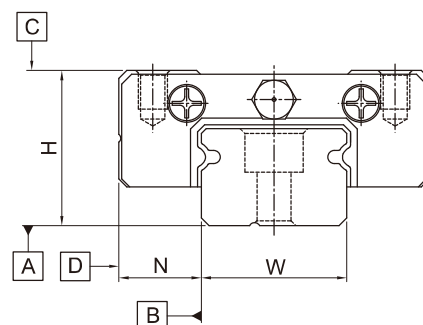

表格2-4-3 精度表

单位：mm

精度等级	普通级 (C)	高级 (H)	精密级 (P)
高度H的容许尺寸误差	± 0.04	± 0.02	± 0.01
宽度N的容许尺寸误差	± 0.04	± 0.025	± 0.015
成对高度H的相互误差	0.03	0.015	0.007
成对宽度N的相互误差(基准轨)	0.03	0.02	0.01
滑块C面对导轨A面的行走平行度	行走平行度(见表格2-4-5)		
滑块D面对导轨B面的行走平行度	行走平行度(见表格2-4-5)		

(2) 互换性直线导轨精度

互换性直线导轨精度在滑块组装于单支导轨之成对高及宽度精度，同非互换性直线导轨精度，但若组装于不同支导轨上，因导轨高度误差，其成对高及宽度精度，比非互换性直线导轨精度稍微逊色，而行走平行度精度则同非互换性直线导轨之精度。

表格2-4-4 互换性直线导轨精度表

单位：mm

精度等级	普通级 (C)	高级 (H)	精密级 (P)
高度H的容许尺寸误差	± 0.04	± 0.02	± 0.01
宽度N的容许尺寸误差	± 0.04	± 0.025	± 0.015
单支成对	高度H的相互误差	0.03	0.015
	宽度N的相互误差	0.03	0.02
复数支成对高度H的相互误差	0.07	0.04	0.02
滑块C面对导轨A面的行走平行度	行走平行度(见表格2-4-5)		
滑块D面对导轨B面的行走平行度	行走平行度(见表格2-4-5)		

(3) 行走平行度精度

导轨C对A、D对B之行走平行度与导轨精度、长度有关，其值列于下表。

表格2-4-5 行走平行度

导轨长度 (mm)	精度等级 (μm)			导轨长度 (mm)	精度等级 (μm)		
	(C)	(H)	(P)		(C)	(H)	(P)
50 以下	12	6	2	1,000 ~ 1,200	25	18	11
50 ~ 80	13	7	3	1,200 ~ 1,300	25	18	11
80 ~ 125	14	8	3.5	1,300 ~ 1,400	26	19	12
125 ~ 200	15	9	4	1,400 ~ 1,500	27	19	12
200 ~ 250	16	10	5	1,500 ~ 1,600	28	20	13
250 ~ 315	17	11	5	1,600 ~ 1,700	29	20	14
315 ~ 400	18	11	6	1,700 ~ 1,800	30	21	14
400 ~ 500	19	12	6	1,800 ~ 1,900	30	21	15
500 ~ 630	20	13	7	1,900 ~ 2,000	31	22	15
630 ~ 800	22	14	8	2,000 ~	31	22	16
800 ~ 1,000	23	16	9				

2-4-13 预压力

MGN/MGW 系列提供普通间隙、无预压、轻预压三种预压力。

表格2-4-6 预压等级

预压等级	标记	预压力	适用精度
普通间隙	ZF	精密间隙 4~10μm	C
无预压	Z0	0	C-P
轻预压	Z1	0.02C	C-P

注：预压力中C为动额定负荷

○ 预压力

不同的预压力呈现不一样的滑块刚性，下表为各尺寸的滑块刚性值。

表格2-4-7 MG系列径向刚性

负荷型式	系列/尺寸	不同预压力的刚性表现 (N/μm)		系列/尺寸	不同预压力的刚性表现 (N/μm)	
		Z0	Z1		Z0	Z1
标准型	MGN5C-0	20	61	MGW5C-0	32	85
	MGN7C	26	73	MGW7C	44	112
	MGN9C	38	102	MGW9C	62	140
	MGN12C	44	105	MGW12C	72	148
	MGN15C	58	126	MGW15C	85	154
加长型	MGN5H-0	26	79	-	-	-
	MGN7H	42	122	MGW7H	64	168
	MGN9H	56	153	MGW9H	81	190
	MGN12H	70	175	MGW12H	102	217
	MGN15H	89	202	MGW15H	122	235

2-4-14 防尘配备

刮油片安装于滑块两端，以阻隔粉尘或杂质进入滑块内部而影响直线导轨寿命及精度。除MGN3为选配，客户若欲选用刮油片，可于型号后面+SS代码，其他规格皆为标准防尘配件。防尘片是装在滑块底部，以防止粉尘或杂质从滑块底部间隙进入滑块内部，客户若欲选用防尘片，可于型号后面加+U代码。规格2、3、5、7滑块至底部承靠面间隙 (H_i) 很小，并不提供加装防尘片，然规格9、12、14与15有提供防尘片选用。客户在选用防尘片时，需注意滑块间隙 (H_i) 变小，当有侧边承靠面使用时，侧边承靠面之高度，不可大于间隙值 (H_i)，以避免滑块在运行时干涉到侧边承靠面。

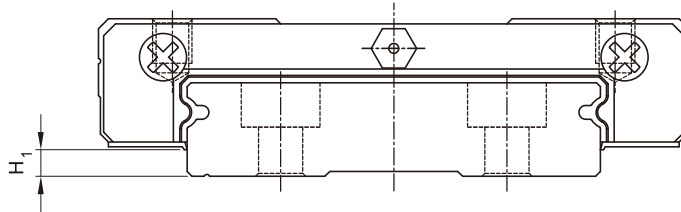

表格2-4-8 附防尘片滑块之安装面间隙H_i

型号	防尘片	H _i mm	型号	防尘片	H _i mm
-	-	-	MGW2	-	-
MGN3	-	-	MGW3	-	-
MGN7	-	-	MGW7	-	-
MGN9	●	1	MGW9	●	1.9
MGN12	●	2	MGW12	●	2.4
-	-	-	MGW14	●	2.4
MGN15	●	3	MGW15	●	2.4
MGN5-0	-	-	MGW5-0	-	-
MGN7-0	-	-	MGW7-0	-	-
MGN9-0	●	1.2	MGW9-0	●	1.95
MGN12-0	●	2	MGW12-0	●	2.45
MGN15-0	●	3	MGW15-0	●	2.45

● 导轨螺栓盖

为防止切削粉末或异物经由螺栓孔侵入滑块内部影响精度，客户必须在安装导轨时将螺栓盖打入螺栓孔内，每支导轨出厂时皆配有螺栓盖。



表格2-4-9 导轨防尘盖

导轨规格	安装螺丝	直径(D) (mm)	厚度(H) (mm)
MGN12	M3	6.15	1.2
MGN15	M3	6.15	1.2
MGW12	M4	8.15	2.2
MGW15	M4	8.15	2.2

2-4-15 安装平面误差

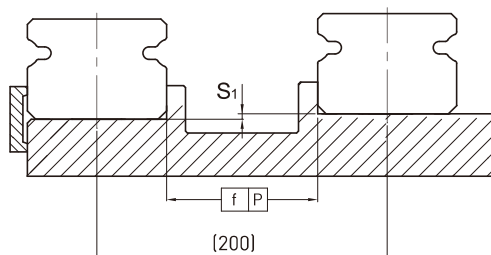

表格2-4-10 容许平行度误差(P)

单位：μm

规格	预压等级			规格	预压等级		
	ZF	Z0	Z1		ZF	Z0	Z1
MG2	2	2	2	MG9	4	4	3
MG3	2	2	2	MG12	9	9	5
MG5	2	2	2	MG14	10	10	6
MG7	3	3	3	MG15	10	10	6

表格2-4-11 容许上下水平度误差 (S₁)

单位：μm

规格	预压等级			规格	预压等级		
	ZF	Z0	Z1		ZF	Z0	Z1
MG2	15	15	2	MG9	35	35	6
MG3	15	15	2	MG12	50	50	12
MG5	20	20	2	MG14	60	60	20
MG7	25	25	3	MG15	60	60	20

注：容许值与轴间距离成比例

表格2-4-12 安装面的平面度

单位：mm

规格	平面度误差	规格	平面度误差
MG2	0.012/200	MG9	0.035/200
MG3	0.012/200	MG12	0.050/200
MG5	0.015/200	MG14	0.060/200
MG7	0.025/200	MG15	0.060/200

注：上述数值适用于ZF/Z0之预压等级，若使用Z1等级或使用两支以上的导轨(含两支)，建议使用上述数值之50%以下。

MG系列

微型滚珠线性滑轨

2-4-16 安装注意事项

○ 安装肩部高度及倒角

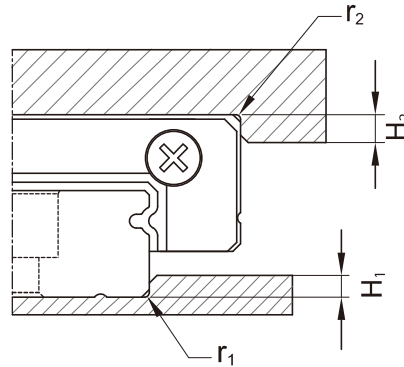

表格2-4-13 肩部高度及倒角

规格	肩部最大倒角半径 r_1 (mm)	肩部最大倒角半径 r_2 (mm)	导轨肩部高度 H_1 (mm)	滑块肩部高度 H_2 (mm)
MGN3	0.1	0.2	0.6	1.5
MGN5	0.1	0.2	1.2	2
MGN7	0.2	0.2	1.2	3
MGN9	0.2	0.3	1.7	3
MGN12	0.3	0.4	1.7	4
MGN15	0.5	0.5	2.5	5
MGW2	0.1	0.2	0.6	1.5
MGW3	0.1	0.2	0.6	2
MGW5	0.1	0.2	1.2	2
MGW7	0.2	0.2	1.7	3
MGW9	0.3	0.3	2.5	3
MGW12	0.4	0.4	3	4
MGW14	0.4	0.4	3	5
MGW15	0.4	0.8	3	5

○ 导轨装配螺丝之扭力值

安装导轨时是否锁紧贴平基准面影响直线导轨精度甚剧，因此为达到每颗螺丝都能锁紧的目的，建议使用下列扭力值锁装配螺丝。

表格2-4-14 扭力值

规格	螺丝规格	扭力值 N-cm (kgf-cm)		
		铁件材质	铸件材质	铝合金材质
MGN5	M2×0.4P×6L	57[5.9]	39.2[4]	29.4[3]
MGN7	M2×0.4P×6L	57[5.9]	39.2[4]	29.4[3]
MGN9	M3×0.5P×8L	186[19]	127[13]	98[10]
MGN12	M3×0.5P×8L	186[19]	127[13]	98[10]
MGN15	M3×0.5P×10L	186[19]	127[13]	98[10]
MGW3	M2×0.4P×6L	57[5.9]	39.2[4]	29.4[3]
MGW5	M2.5×0.45P×7L	118[12]	78.4[8]	58.8[6]
MGW7	M3×0.5P×6L	186[19]	127[13]	98[10]
MGW9	M3×0.5P×8L	186[19]	127[13]	98[10]
MGW12	M4×0.7P×8L	392[40]	274[28]	206[21]
MGW14	M4×0.7P×8L	392[40]	274[28]	206[21]
MGW15	M4×0.7P×10L	392[40]	274[28]	206[21]

注：1 kgf = 9.81 N

2-4-17 单支导轨标准长度及最大长度

备有导轨标准长度库存，以供应客户需求。若客户订购非标准长度导轨时，端面距离E的尺寸，最好不要大于1/2P，防止因E的尺寸过大，导致导轨装配后端部的不稳定，而降低直线导轨的精度，亦不可取用过小的E值（小于E_{min}）以避免螺栓孔/螺丝孔破孔。

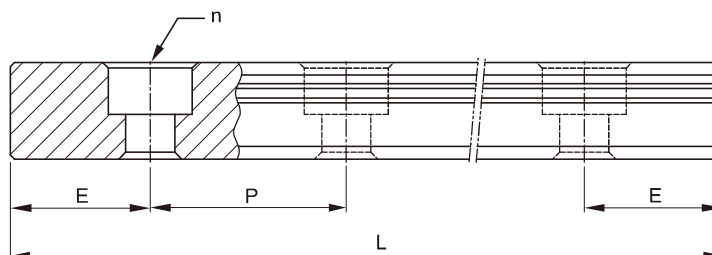

$$L = (n - 1) \times P + 2 \times E \quad \text{Eq.2.4}$$

L : 导轨总长 (mm)

n : 螺栓孔/螺丝孔数

P : 螺栓孔/螺丝孔间距离 (mm)

E : 螺栓孔/螺丝孔至端面距离 (mm)

表格2-4-15 轨道长度

单位：mm

规格	MGNR3	MGNR5	MGNR7	MGNR9	MGNR12	MGNR15	MGWR2	MGWR3	MGWR5	MGWR7	MGWR9	MGWR12	MGWR14	MGWR15
标准长度L(n)	30(3)	40(3)	40(3)	55(3)	70(3)	70(2)	40(4)	40(3)	50(3)	50(2)	80(3)	110(3)	110(3)	110(3)
	40(4)	55(4)	55(4)	75(4)	95(4)	110(3)	60(6)	55(4)	70(4)	80(3)	110(4)	150(4)	150(4)	150(4)
	50(5)	70(5)	70(5)	95(5)	120(5)	150(4)	70(7)	70(5)	90(5)	110(4)	140(5)	190(5)	190(5)	190(5)
	60(6)	100(7)	85(6)	115(6)	145(6)	190(5)	80(8)	100(7)	110(6)	140(5)	170(6)	230(6)	230(6)	230(6)
	80(8)	130(9)	100(7)	135(7)	170(7)	230(6)	100(10)	130(9)	130(7)	170(6)	200(7)	270(7)	270(7)	270(7)
	100(10)	160(11)	130(9)	155(8)	195(8)	270(7)		160(11)	150(8)	200(7)	230(8)	310(8)	310(8)	310(8)
				175(9)	220(9)	310(8)			170(9)	260(9)	260(9)	350(9)	350(9)	350(9)
				195(10)	245(10)	350(9)			290(10)	290(10)	390(10)	390(10)	390(10)	390(10)
				275(14)	270(11)	390(10)			350(14)	430(11)	430(11)	430(11)	430(11)	430(11)
				375(19)	320(13)	430(11)			500(19)	510(13)	510(13)	510(13)	510(13)	510(13)
					370(15)	470(12)			710(24)	590(15)	590(15)	590(15)	590(15)	590(15)
					470(19)	550(14)			860(29)	750(19)	750(19)	750(19)	750(19)	750(19)
				570(23)	670(17)				910(23)	910(23)	910(23)	910(23)	910(23)	
				695(28)	870(22)				1070(27)	1070(27)	1070(27)	1070(27)	1070(27)	
间距(P)	10	15	15	20	25	40	10	15	20	30	30	40	40	40
标准端距(E _s)	5	5	5	7.5	10	15	5	5	5	10	10	15	15	15
标准端距最大长度	250(24)	250(17)	595(40)	1195(60)	1995(80)	1990(50)	250(24)	250(17)	250(13)	590(20)	1970(66)	1990(50)	1790(45)	1990(50)
最大长度	250 ⁶	250 ⁶	600	1200 ⁷	2000	2000	250 ⁶	250 ⁶	250 ⁶	600 ⁸	2000	2000	1800	2000

注： 1. 一般导轨E尺寸公差为0.5 ~ -0.5mm，导轨接牙件端距E尺寸公差较严格为0 ~ -0.3mm。

2. 标准端距最大长度是指左、右端距皆为标准端距之导轨最大长度。

3. MG5轨道有附螺丝。

4. MGWR2、MGNR3、MGWR3、MGNR5、MGWR5仅提供不锈钢材质。

5. MGWR14仅提供一般钢材质。

6. MGNR9不锈钢导轨提供最大长度为1200 mm；MGNR9一般钢导轨提供最大长度为1000 mm。

7. MGWR7不锈钢导轨提供最大长度为600 mm；MGWR7一般钢导轨提供最大长度为2000 mm。

8. 若客户需要不同E值，请与HIWIN联络。

MG系列

微型滚珠线性滑轨

2-4-18 MGN/MGW 系列直线导轨尺寸表

(1) MGN-C / MGN-H

MGN3

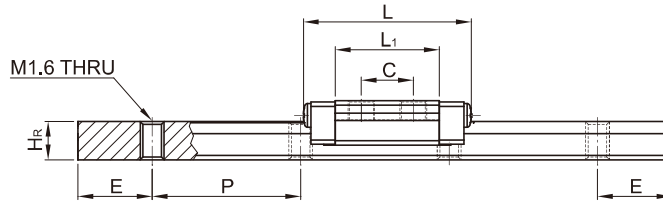
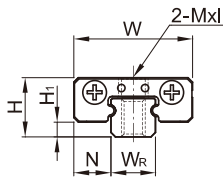

MGN7, MGN9, MGN12

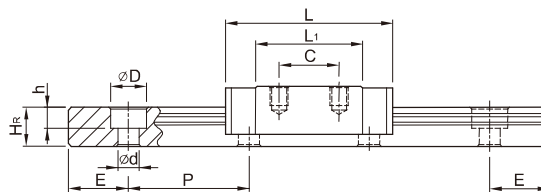
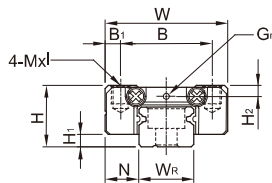

MGN15

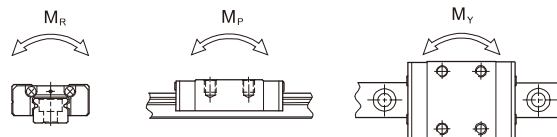
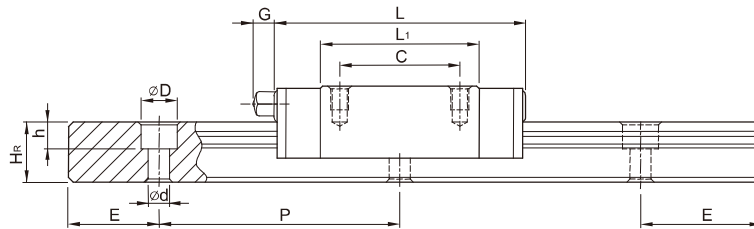
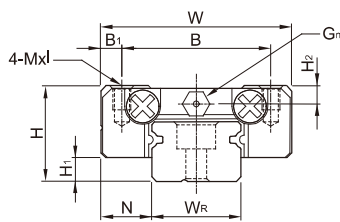

型号	组件尺寸 (mm)		滑块尺寸 (mm)										导轨尺寸 (mm)					导轨的固定螺栓尺寸 (mm)	基本动额定负荷 C(kN)	基本静额定负荷 C ₀ (kN)	容许静力矩			重量				
	H	H ₁	N	W	B	B ₁	C	L ₁	L	G	G _n	Mxl	H ₂	W _R	H _R	D	h				d	P	E	M _R N-m	M _P N-m	M _Y N-m	滑块 kg	导轨 kg/m
MGN 3C	4	1	2.5	8	-	-	3.5	7	11.3	-	-	M1.6x1.3	-	3	2.6	M1.6 THRU	10	5	M1.6	0.29	0.44	0.7	0.5	0.5	0.001	0.05		
MGN 3H							5.5	11	15.3			M2x1.3									0.39	0.68	1.0	1.3	1.3		0.002	
MGN 7C	8	1.5	5	17	12	2.5	8	13.5	22.5	-	Ø1.2	M2x2.5	1.5	7	4.8	4.2	2.3	2.4	15	5	M2x6	0.98	1.24	4.70	2.84	2.84	0.010	0.22
MGN 7H							13	21.8	30.8												1.37	1.96	7.64	4.80	4.80	0.015		
MGN 9C	10	2	5.5	20	15	2.5	10	18.9	28.9	-	Ø1.4	M3x3	1.8	9	6.5	6	3.5	3.5	20	7.5	M3x8	1.86	2.55	11.76	7.35	7.35	0.016	0.38
MGN 9H							16	29.9	39.9												2.55	4.02	19.60	18.62	18.62	0.026		
MGN 12C	13	3	7.5	27	20	3.5	15	21.7	34.7	-	Ø2	M3x3.5	2.5	12	8	6	4.5	3.5	25	10	M3x8	2.84	3.92	25.48	13.72	13.72	0.034	0.65
MGN 12H							20	32.4	45.4												3.72	5.88	38.22	36.26	36.26	0.054		
MGN 15C	16	4	8.5	32	25	3.5	20	26.7	42.1	-	M3	M3x4	3	15	10	6	4.5	3.5	40	15	M3x10	4.61	5.59	45.08	21.56	21.56	0.059	1.06
MGN 15H							25	43.4	58.8												6.37	9.11	73.50	57.82	57.82	0.092		

注：1. 1 kgf = 9.81 N

2. MG3之滑块不可超出导轨。如需将滑块自导轨上卸下，请务必将滑块保持在所附之夹轨上。